

## 45° konische Abzweigrohre, verzinkt

Durchmesser A:  $\varnothing 100 - \varnothing 1000$  mm

Verzinkte Abzweigrohre sind aus 0,90 mm Blech hergestellt.

Wenn das Abzweigrohr mit Losflanschen (f.b.m.fl.), Schnellverschluss-Spannringe (f.lyn) oder breite Spannringe (f.bb) geliefert wird, wird L1 um 2 x 50 mm verlängert.

Das A-, B- und C-Maß des Abzweigrohres wird bei Bestellung angegeben, A, B und C lassen sich nach Ihren Wünschen kombinieren, der Abzweig B bestimmt aber die Länge L1, wie in der Tabelle angegeben.

Der maximale Durchmesser-Konus zwischen A und C beträgt 200 mm. B darf nicht größer als oder gleich  $(A+C)/2$  sein.

Bei doppelten Abzweigrohren bestimmt der größte Abzweig die Länge L1.

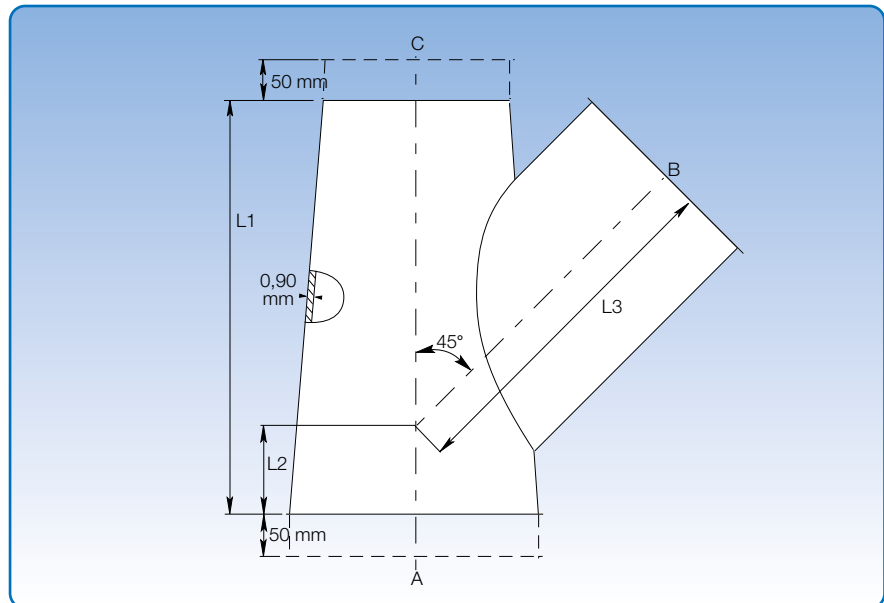

### Kalkulation von L2 und L3:

L1 = siehe Schema

$$L2 = \left( \frac{L1}{2} \right) \cdot \frac{A+C}{4 \cdot \tan \alpha}$$

$$L3 = \left( \frac{L1-L2}{\cos \alpha} \right) \cdot \left( \frac{B}{2} \times \tan \alpha \right)$$

### Beispiel:

A = 500, B = 300, C = 350

L1 = 600 mm

$$L2 = \frac{600}{2} \cdot \left( \frac{500+350}{4 \times \tan 44,6} \right) = 300 - 215,49$$

L2 = 84,51 p 85 mm

$$L3 = \frac{600 - 85}{\cos 44,6} \cdot \left( \frac{300}{2} \times \tan 44,6 \right) = 723,29 - 149,92$$

L3 = 575,37 p 575 mm

### Maßangaben

A mm	B mm	C mm	L1 mm	L2 mm	L3 mm	$\alpha^\circ$
	80		300			43,8
	100		300			43,8
	120		350			44,0
	125		350			44,0
	140		350			44,1
	150		400			44,2
	160		400			44,2
	180		400			44,3
	200		450			44,4
	225		500			44,5
	250		500			44,5
	275		600			44,6
	300		600			44,6
	315		600			44,6
	350		700			44,7
	400		800			44,7
	450		950			44,7
	500		1050			44,8
	550		1150			44,8
	600		1150			44,8
	630		1150			44,8
	650		1150			44,8
	700		1300			44,8
	750		1300			44,8
	800		1450			44,9
	850		1450			44,9
	900		1650			44,9
Wird erwähnt (100 - 1000)		Wird erwähnt (100 - 1000)		Wird berechnet	Wird berechnet	