

Hochdruckbläse JK-HT

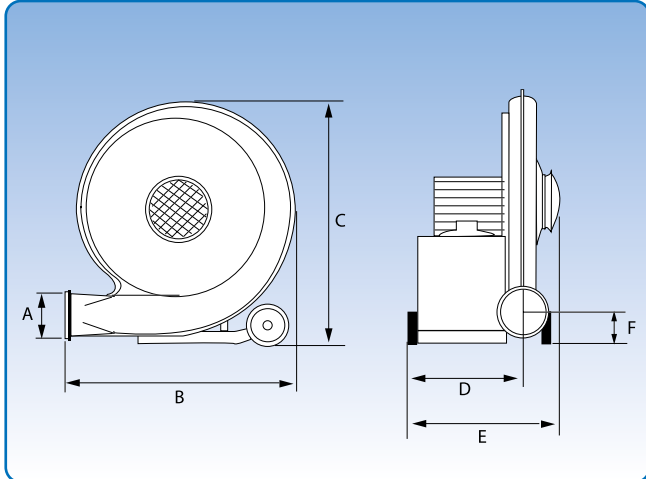

Typen JK-2, 4, 5 und 7HT mit direkt gekoppeltem Antrieb. JK-5HT ist nur mit Drosselklappe erhältlich. Die Abmessungen sind in der unten stehenden Tabelle aufgelistet.

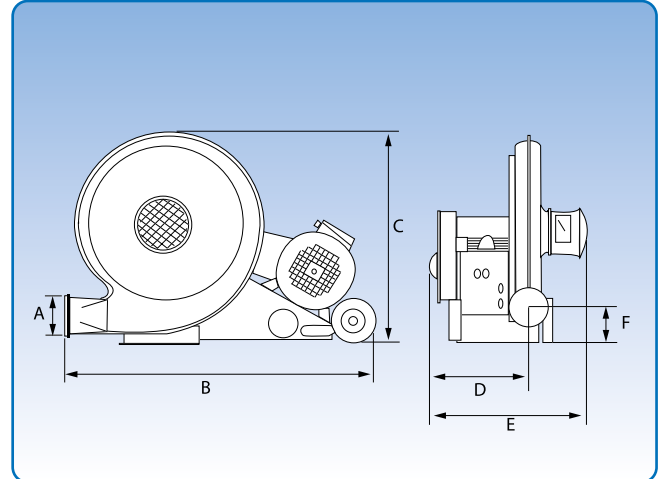

Typ JK-10 und 15HT mit indirekt gekoppeltem Antrieb. Die Abmessungen sind in der unten stehenden Tabelle aufgelistet.

Die JKF-Hochdruckbläse des Typs JK-HT sind einstufige Zentrifugalventilatoren mit abgedichteter Laufradkapsel. Sie wurden für den Transport von Granulat mit einer Dichte zwischen 0,2 und 1,2 t/m³ entwickelt.

Das Transportgut wird über ein Rohrleitungssystem mit Injektor- oder Füllereinheit transportiert. Das Transportgut muss niemals durch den Ventilator bewegt werden.

Das Laufrad ist mit rückwärts gekrümmten Schaufelblättern ausgestattet. Die aerodynamische Konstruktion garantiert einen hohen Wirkungsgrad bei geringem Energieverbrauch.

Die Füllereinheiten vom Typ JK-2CFA und JK-3CFA oder die Injektoreinheiten des Typs 2, 4 und 5 können an JKF-Hochdruckbläsen montiert werden.

Ideal geeignet für Transport-, Belüftungs- und Abzugsvorrichtungen.

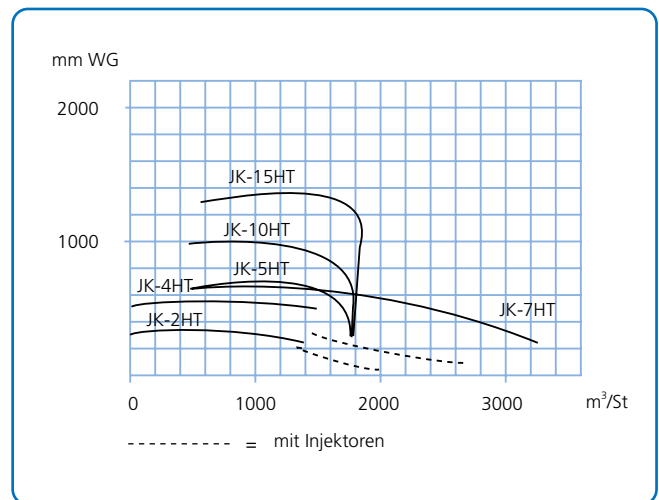

Typ	Abmessungen						Schallleistung v/7m dB(A)	Min. Absicherung A	Leistungsaufnahme A
	A mm	B mm	C mm	D mm	E mm	F mm			
JK-2HT	JK-6"	635	675	335	485	130	64	10	3,4
JK-4HT	JK-6"	755	840	420	580	120	64	16	6,3
JK-5HT	JK-6"	755	840	420	670	129	77	16	8,5
JK-7HT	JK-6"	755	860	420	580	140	71	20	11,5
JK-10HT	JK-6"	1140	830	435	695	120	73	25	15,5
JK-15HT	JK-6"	1140	830	435	695	120	81	35	21,5

Hochdruckbläse JK-HT

Technische Daten

Typ JK-2HT

Motorengröße: 1,5 kW (2 hp)
 Min-!: 2.850
 Max. Volumenstrom: 1.900 m³/St
 Max. Luftdruck: 250 (mm WS)
 Rotordrehzahl 2.850 min⁻¹
 Gewicht: 35 kg

Typ JK-4HT

Motorengröße: 3 kW (4 hp)
 Min-!: 2.850
 Max. Volumenstrom: 2.600 m³/St
 Max. Luftdruck: 350 (mm WS)
 Rotordrehzahl 2.850 min⁻¹
 Gewicht: 67 kg

Typ JK-5HT

Motorengröße: 4 kW (5,5 hp)
 Min-!: 2.850
 Max. Volumenstrom: 1.800 m³/St
 Max. Luftdruck: 650 (mm WS)
 Rotordrehzahl 2.850 min⁻¹
 Gewicht: 76 kg

Typ JK-7HT

Motorengröße: 5,5 kW (7,5 hp)
 Min-!: 2.850
 Max. Volumenstrom: 3.200 m³/St
 Max. Luftdruck: 650 (mm WS)
 Rotordrehzahl 2.850 min⁻¹
 Gewicht: 96 kg

Typ JK-10HT

Motorengröße: 7,5 kW (10 hp)
 Min-!: 2.850
 Max. Volumenstrom: 1.800 m³/St
 Max. Luftdruck: 950 (mm WS)
 Rotordrehzahl 3.650 min⁻¹
 Gewicht: 129 kg

Typ JK-15HT

Motorengröße: 11 kW (15 hp)
 Min-!: 2.850
 Volumenstrom: 1.800 m³/St
 Max. Luftdruck: 1.300 (mm WS)
 Rotordrehzahl 4.200 min⁻¹
 Gewicht: 157 kg

Technische Daten (allgemein):

Motor: IP 55 Stromversorgung: 3 x 400 V – 50 Hz

Lüfter/Ventilatoren

	L_{eq} (m)
JK-2HT + Injektoreinheit 2	4,5
JK-4HT + Injektoreinheit 4	5,7
JK-5/7HT + Injektoreinheit 5	5,9
JK-5/7HT + JK-2CFA	7,4
JK-10HT + JK-2CFA	8,9
JK-15HT + JK-2/3CFA	9,2

Transportkapazität:

Lufttemperatur = 20 °C
 Luftdruck = 760 mm Hg

Horizontal- und Vertikalkanal mit mindestens 2 m gerader Rohrführung zwischen zwei Bögen usw.

Transportkapazität (t/h) für Gerste, Roggen und Mais:

Transportweg (m)	10	20	30	40	50	60	80	100	120	150	200
JK-2HT + Injektoreinheit 2	2,5	2,0	1,7	1,4	1,2	1,0	0,7	0,5			
JK-4 HT + Injektoreinheit 4	4,3	3,6	3,0	2,6	2,3	2,0	1,6	1,2			
JK-5/7HT + Injektoreinheit 5	4,7	3,9	3,3	2,9	2,5	2,2	1,8	1,4	1,1	0,8	
JK-5/7HT + JK-2CFA	8,7	7,4	6,4	5,6	4,9	4,4	3,5	2,9	2,4	1,8	
JK-10HT + JK-2CFA	16,4	13,8	11,9	10,3	9,1	8,0	6,4	5,2	4,3	3,2	2,0
JK-15HT + JK-2CFA	16,5	15,9	15,3	14,7	13,2	11,7	9,3	7,6	6,2	4,6	2,9
JK-15HT + JK-3CFA	23,9	20,2	17,3	15,0	13,2	11,7	9,3	7,6	6,2	4,6	2,9

Transportkapazität (t/h) für Weizen, Raps und Erbsen:

Transportweg (m)	10	20	30	40	50	60	80	100	120	150	200
JK-2HT + Injektoreinheit 2	2,3	1,9	1,6	1,3	1,1	0,9	0,7	0,5			
JK-4HT + Injektoreinheit 4	4,0	3,3	2,8	2,5	2,1	1,9	1,5	1,1			
JK-5/7HT + Injektoreinheit 5	4,3	3,7	3,1	2,7	2,4	2,1	1,6	1,3	1,1	0,8	
JK-5/7HT + JK-2CFA	8,2	6,9	6,0	5,2	4,6	4,1	3,3	2,7	2,2	1,7	
JK-10HT + JK-2CFA	15,3	12,9	11,1	9,7	8,5	7,5	6,0	4,9	4,0	3,0	1,9
JK-15HT + JK-2CFA	18,5	17,9	16,2	14,1	12,3	10,9	8,7	7,1	5,8	4,3	2,7
JK-15HT + JK-3CFA	22,3	18,8	16,2	14,1	12,3	10,9	8,7	7,1	5,8	4,3	2,7

Transportkapazität (t/h) für Hafer:

Transportweg (m)	10	20	30	40	50	60	80	100	120	150	200
JK-2HT + Injektoreinheit 2	2,5	2,0	1,7	1,4	1,2	1,0	0,7	0,5			
JK-4HT + Injektoreinheit 4	4,3	3,6	3,0	2,6	2,3	2,0	1,6	1,2			
JK-5/7HT + Injektoreinheit 5	4,7	3,9	3,3	2,9	2,5	2,2	1,8	1,4	1,1	0,8	
JK-5/7HT + JK-2CFA	8,7	7,4	6,4	5,6	4,9	4,4	3,5	2,9	2,4	1,8	
JK-10HT + JK-2CFA	11,9	11,6	11,2	10,3	9,1	8,0	6,4	5,2	4,3	3,2	2,0
JK-15HT + JK-2CFA	11,9	11,6	11,2	10,9	10,5	10,2	9,3	7,6	6,2	4,6	2,9
JK-15HT + JK-3CFA	19,8	19,3	17,3	15,0	13,2	11,7	9,3	7,6	6,2	4,6	2,9

Berechnung der Kapazität:

Die in der Tabelle angegebene Kapazität gilt für horizontale Beförderung im Rohr + 4 m Vertikaltransport + 2 90°-Bögen + Auslassverwirbelung.

- Transportweg (m) = (Horizontalstrecke) + (Vertikalstrecke) + (Vertikalstrecke x 1,2) + ((Anzahl 90°-Bögen – 2) x L_{eq}) + (Anzahl 30°-Bögen x 1/3 L_{eq}) + (Anzahl 45°-Bögen x 1/2 L_{eq}) + (Anzahl 60°-Bögen x 2/3 L_{eq}) – 4,8.

L_{eq} kann der Tabelle (unten links) entnommen werden, um eine derzeit mögliche Kombination von Bauteilen zu ermitteln.

- Die Kapazität wird anhand der Tabelle oben entsprechend den folgenden Transportwegen ermittelt:

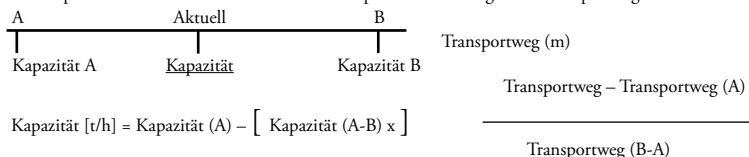

- Korrigierte Kapazität für Wasserleitung + Temperatur + Druck. Der Korrekturfaktor kann den oben abgebildeten Diagrammen entnommen werden. Korrigierte Kapazität = Kapazität x Wasserfaktor x Luftfaktor. Beachten Sie, dass die berechnete Kapazität nur als Richtwert angesehen werden kann, weil Lecks, Körnung usw. die Kapazität beeinflussen.

